



# **Luftreiniger**

## **LR5**

**Gebrauchsanweisung**  
**Instructions for use**  
**Mode d'emploi**  
**Gebruiksaanwijzing**

## Sicherheitshinweise:

Vor der Inbetriebnahme ist es unbedingt erforderlich, dass Sie diese Gebrauchsanweisung genau durchlesen und aufbewahren.

- Das Gerät ist ausschließlich zum Betrieb im Haushalt bestimmt.
- Das Gerät darf nur an ein Stromnetz angeschlossen werden, dessen Spannung mit der Angabe auf dem Typenschild übereinstimmt.
- Vor allen Reinigungs- und Pflegearbeiten unbedingt das Gerät ausschalten und den Netzstecker ziehen.
- Den Netzstecker immer am Stecker und nicht am Kabel aus der Steckdose ziehen.
- Anschlussleitung nicht mit nassen Händen anfassen.
- Das Grundgerät niemals unter fließendem Wasser reinigen oder in Wasser tauchen
- Lassen Sie das Gerät niemals unbeaufsichtigt und wahren Sie gegenüber Kindern eine besondere Aufsichtspflicht.
- Prüfen Sie von Zeit zu Zeit die Zuleitung auf Beschädigungen. Um Gefahren zu vermeiden, dürfen beschädigte Zuleitungen nur von Fachpersonal ausgetauscht werden.
- Nach Beendigung des Gebrauchs ist der Netzstecker zu ziehen.
- Das Gerät ist nur zu dem hier beschriebenen Gebrauch geeignet. Wird das Gerät zweckentfremdet oder falsch bedient, kann keine Haftung für evtl. Schäden übernommen werden.
- Das Gerät nie auf oder neben heißen Oberflächen benutzen.
- Das Gerät auf einer festen, ebenen Oberfläche aufstellen. Wegen der Belüftung achten Sie bitte darauf, dass ausreichend Platz um das Gerät vorhanden ist.
- Keine spitzen Metallgegenstände oder Finger in den Luftaustritt stecken.
- Zum Wechseln des Filters den Stecker ziehen.
- Das Gerät nicht im Badezimmer oder Räumen mit hoher Luftfeuchtigkeit benutzen.
- Das Gerät immer nur mit korrekt eingesetztem Filter und geschlossener Vorderfront betreiben.
- Nicht auf das Gerät setzen oder Gegenstände darauf ablegen.
- Nicht neben offenem Feuer betreiben um Brand zu vermeiden.
- Keine Raumsprays in das Gerät sprühen.

# Vor dem ersten Gebrauch:

## Ausstattung und Funktion:

### **Negative Ionen:**

Eine spezielle Ausstattung dieses Luftreinigers ist, dass es negative Ionen produzieren kann. Negative Ionen kommen in der Natur reichlich vor, wie in Wäldern, Wasserfällen, Bergen und am Meer. Negative Ionen sind nützlich um das menschliche Wohlbefinden zu unterstützen. Dieser Luftreiniger ist mit einem negativen Ionen Generator ausgestattet, der reichliche Mengen an negativen Ionen durch elektrische Aufladung erzeugt.

### **Fortschrittliches Filter System:**

Eine besondere Ausstattung dieses Gerätes liegt in dem 4-stufigen Filtersystem, das aus einem PP-Filter, HEPA-Filter, kalt Katalyse-Filter und Aktivkohlefilter besteht.

#### **1. PP-Filter**

PP Filter (Vorfilter) kann Staubpartikel und Bakterien größer als 20µm aus der Luft filtern. Des weiteren hilft der Filter den HEPA Filter länger zu benutzen.

#### **2. HEPA-Filter**

Der HEPA Filter kann effektiv Staubpartikel, Pollen und Bakterien ab einer Größe von 0,3µm entfernen und erzeugt daher die saubere Luft.

#### **3. Kalt Katalyse-Filter**

Dieser Filter kann schädliche Umweltgase neutralisieren. Dieser ist auch schon bei Raumtemperatur aktiv.

#### **4. Aktivkohlefilter**

Dieser Filter eliminiert schädliche Substanzen, wie Staub, Bakterien.

# Bedienung:



- |                           |                            |               |
|---------------------------|----------------------------|---------------|
| 1. Negative Ionen Anzeige | 2. Geschwindigkeitsanzeige |               |
| 3. Timer Anzeige          | 4. An/Aus Knopf            |               |
| 5. Anionen Knopf          | 6. Geschwindigkeitsknopf   | 7. Timerknopf |

## 1. Einstellbare Geschwindigkeit

Wird das Gerät am An/Aus Knopf eingeschaltet, startet das Gerät mit der schwächsten Leistung und das Zeichen Windgeschwindigkeit in der Anzeige steht ganz oben. Falls mehr Luft benötigt wird, den Geschwindigkeitsknopf ein- oder zweimal drücken, dann wird die Windgeschwindigkeit auf mittel oder maximum eingestellt. Dies wird auch durch ein Zeichen im Anzeigefeld dargestellt.

## 2. 12h Timer Einstellung

Die Basiseinheit ist 1h. Durch einmaliges Drücken des Timerknopfs wird die Zeit um eine Stunde erhöht. Die längste Zeit, die eingestellt werden kann, beträgt 12h. Nachdem die Zeit eingestellt wurde, wird die Zeit minutenweise zurück gezählt und das Gerät stoppt nach dem Ablauf der letzten Minute. Die Zeit wird im Display angezeigt.

## 3. Negative Ionen Knopf

Wenn man Anionen benötigt, drückt man den Negativen Ionen Knopf. Produziert das Gerät negative Ionen, wird dies im Display angezeigt.

## 4. Fernbedienung

Dieses Gerät ist mit einer Fernbedienung ausgestattet. Das Gerät kann bequem ferngesteuert werden. Dabei sollte der Abstand aber nicht zu gross sein, keine Hindernisse zwischen dem Benutzer und dem Gerät stehen und der Winkel zu dem Gerät nicht zu groß sein.

## 5. Memory Funktion:

Die Einstellungen beim Ausschalten des Gerätes werden gespeichert, so das die gleichen Einstellungen wieder aufgerufen werden, wenn das Gerät wieder in Betrieb genommen wird.

### Aufbau:

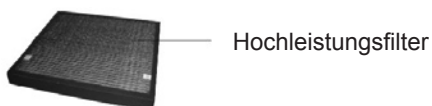
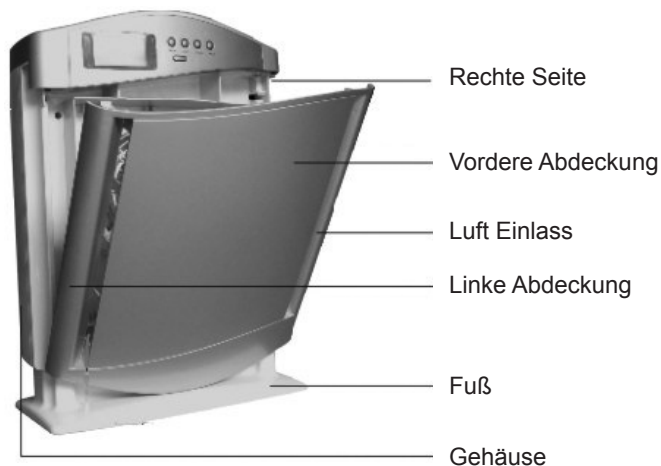

### Fernbedienung:

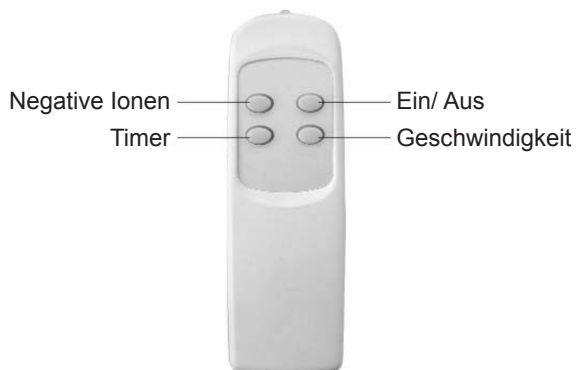

# Aufbau des Hochleistungsfilters:

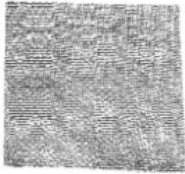

1. Der PP-Filter entfernt Staubpartikel und Bakterien über  $20\mu\text{m}$ , so daß der HEPA Filter eine längere Lebensdauer hat



2. Der HEPA (Hoch Effiziente Partikel Abscheidung) Filter entfernt effektiv Staubpartikel, Pollen und Bakterien über  $0,3\mu\text{m}$  und erreicht somit die Luftverbesserung und erzeugt frische Luft

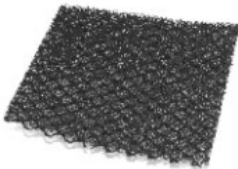

3. Dieser Filter kann schädliche Umweltgase neutralisieren. Dieser ist auch schon bei Raumtemperatur aktiv.

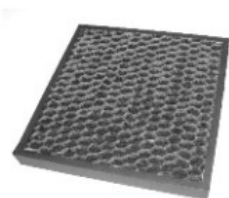

4. Der Aktivkohlefilter entfernt schädliche Substanzen in der Luft, wie Staub, Bakterien

## Filteraustausch:



Ziehen Sie mit beiden Händen vorsichtig an der Abdeckung, bis diese aufgeht und heben Sie diese leicht nach oben.



Entfernen Sie die Vorderfront.



Drücken Sie den Filter erst oben und dann unten in das Gerät. Achten Sie darauf, dass der Kunststoffbeutel vorher entfernt wurde. Die weißen Laschen müssen nach dem Einsetzen vorne unten zu sehen sein.



Beim Einsetzen der Abdeckung zuerst den unteren Bereich einsetzen, dann den oberen Teil vorsichtig zudrücken, bis die Abdeckung einrastet.

**Der Filter muss ausgetauscht werden,  
wenn der PP-Filter verschmutzt ist,  
da sonst der Motor durchbrennt!**

# Korrekte Entsorgung dieses Produkts:

Ausgediente Geräte sofort unbrauchbar machen.



Innerhalb der EU weist dieses Symbol darauf hin, dass dieses Produkt nicht über den Hausmüll entsorgt werden darf. Altgeräte enthalten wertvolle recyclingfähige Materialien, die einer Wiederverwertung zugeführt werden sollten und um der Umwelt bzw. der menschlichen Gesundheit nicht durch unkontrollierte Müllbeseitigung zu schaden. Bitte entsorgen Sie Altgeräte deshalb über geeignete Sammelssysteme oder senden Sie das Gerät zur Entsorgung an die Stelle, bei der Sie es gekauft haben. Diese wird dann das Gerät der stofflichen Verwertung zuführen.

## Verpackungs-Entsorgung

Verpackungsmaterial nicht einfach wegwerfen, sondern der Wiederverwertung zuführen.

## Geräteverpackung:

- Papier-, Pappe- und Wellpappeverpackungen bei Altpapiersammelstellen abgeben
- Kunststoffverpackungsteile und Folien sollten ebenfalls in die dafür vorgesehenen Sammelbehälter gegeben werden



In den Beispielen für die Kunststoffkennzeichnung steht: PE für Polyethylen, die Kennziffer 02 für PE-HD, 04 für PE-LD, PP für Polypropylen, PS für Polystyrol.

## Kundenservice:

Sollte Ihr Gerät wider Erwarten einmal den Kundendienst benötigen, wenden Sie sich bitte an nachfolgende Anschrift. Wir werden dann im Garantiefall die Abholung veranlassen. Das Gerät muss transportfähig verpackt sein.

## Unfreie Pakete können nicht angenommen werden!

STEBA Elektrogeräte GmbH & Co KG  
Pointstr. 2 • 96129 Strullendorf / Germany  
Tel.: 0 95 43 / 449-17 / -18 Fax: 0 95 43 / 449-19  
e-Mail: [elektro@steba.com](mailto:elektro@steba.com) Internet: <http://www.steba.com>

**Achtung! Elektrogeräte dürfen nur durch Elektro-Fachkräfte repariert werden, da durch unsachgemäße Reparaturen erhebliche Folgeschäden entstehen können.**

## Technische Daten:

LR5 230V~ 30W

Lautstärke: < 30dB Negative

Ionen: 3 Mio/cm<sup>3</sup> (in 10cm Entfernung nach dem Auslaß)

Anwendungsbereich: 30-50m<sup>2</sup>



# Probleme und Fehlerbehebung:

Sehr geehrter Kunde,  
vielen Dank für den Kauf eines hochwertigen Steba Produktes. Nachfolgende Tabelle gibt Ihnen eine Hilfestellung bei Problemen, die bei der Benutzung Ihre Gerätes auftreten können. Für viele Probleme gibt es eine einfache Lösung, denn nicht alles, was wie eine Fehlfunktion erscheint, muss schwerwiegend sein. Bitte gehen Sie folgende Liste durch, bevor Sie das komplette Gerät zur Überprüfung von uns holen lassen.

<b>Problem</b>	<b>Ursache</b>	<b>Lösung</b>
Gerät kann nicht eingestellt werden	1. Keine Spannungsversorgung	Die Verbindung mit der Steckdose überprüfen
	2. Defekt in der elektronischen Kontrolle	Bitte an Steba wenden
Gerät läuft sehr laut	1. Hohe Luftfeuchtigkeit	Verringern Sie die Luftfeuchtigkeit durch Entfeuchter
	2. Verschmutzter Filter	Tauschen Sie den Filter gegen einen Neuen aus
Keine Luft aus der Öffnung	1. Verschmutzter Filter	Tauschen Sie den Filter gegen einen Neuen aus
	2. Filter sitzt falsch	Überprüfen Sie den Sitz des Filters und der Abdeckung

## **Ersatzfilter:**

Wir informieren Sie gerne über aktuelle Bezugsquellen.



## Safety instructions

Before starting operation, it is absolutely necessary to read the instructions for use and keep them.

- The device is for use in the home only
- The device is only to be connected to the mains with a voltage that corresponds to the information on the label
- Switch off and unplug the device before cleaning and maintenance of any kind
- Always remove the plug by pulling on the plug and not on the cable
- Do not touch the connection cable with wet hands
- Do not put the ground device under running water or dip it into water
- Never leave the device unattended and pay particular attention with regard to children
- Check the supply from time to time for damage. In order to avoid risks, damaged supply leads should only be changed by qualified personnel.
- Remove the plug when not in use
- The device is only intended for the use described here. If the device is used for purposes for which it was not intended, or used incorrectly, no responsibility for any damage will be taken
- Never use the device on or near to hot surfaces
- Place the device on a firm even surface. Ensure that there is sufficient space around the device to guarantee correct ventilation.
- Do not place sharp metal objects or fingers in the air outlet
- Remove the plug before changing the filter
- Do not use the device in the bathroom or a room with a high level of air humidity
- Only operate the device if the filter is correctly inserted and the frontage is closed
- Do not sit on the device or place objects on it
- Do not use next to open flames to avoid fire
- Do not spray anything into the device

## Before the first use:

### Equipment and usage

Negative Ions:

A special feature of this air cleaner is, that it can produce negative ions. Plenty of negative ions can be found in the nature, like at water falls, forests, mountains and at the sea. Negative ions can be useful to support the human feeling. This air cleaner is equipped with a ion generator, which can produce many negative ions by charging.

#### **Advanced Filter System:**

A feature of this appliance us the 4 level filter system, which consists of a PP-filter, HEPA filter, cold catalyse filter and a active carbon filter.

##### **1. PP-Filter**

PP Filter (Prefilter) can filter out dust and bacteria which are bigger than 20µm out of the air. It additionally helps to keep the HEPA filter more clean for a longer duration.

##### **2. HEPA-Filter**

The HEPA filter can remove efficient dust, pollen and bakteria bigger than 0,3µm and is therefore producing clean air.

##### **3. Cold Catalyse-Filter**

This filter can neutralize harmful gases from the environment. It is already active at room temperature.

##### **4. Active Carbon Filter**

This filter can eleminate harmful substances like dust and bakteria.

# Appliance:



- |                       |                  |                |
|-----------------------|------------------|----------------|
| 1. Negativ Ionen sign | 2. Speed         |                |
| 3. Timer Sogn         | 4. On/Off switch |                |
| 5. Anion Switch       | 6. Speed switch  | 7. Timerswitch |

## 1. Adjustable Speed

If you switch on the air cleaner with the On/Off, the appliance starts with the lowest power and the sign Speed is at the top of the display. When more air is needed, press the speed switch one or two times, then the air output is put to medium or maximum . This is shown in the display

## 2. 12h Timer Adjustment

The basic unit is 1h. By pressing the timer switch one time, the time is incremented by 1h. After the time was adjusted, the time is going down by minutes and stops the device after the last minute. The time is shown in the display.

## 3. Negative Ionen knob

If anions are needed, press the negative ion switch. The appliance is producing negative ions and it is shown in the display.

## 4. remote control

The appliance is equipped with a remote control. The distance between the remote control and the appliance should be not too big and no obstacles should be in between and the angle should be not too big.

## 5. Memory Function:

The last adjustments will be safed when the appliance is switched off. When you turn the appliance on again, the same adjustments will be on the display.

## Structure:

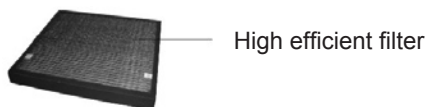
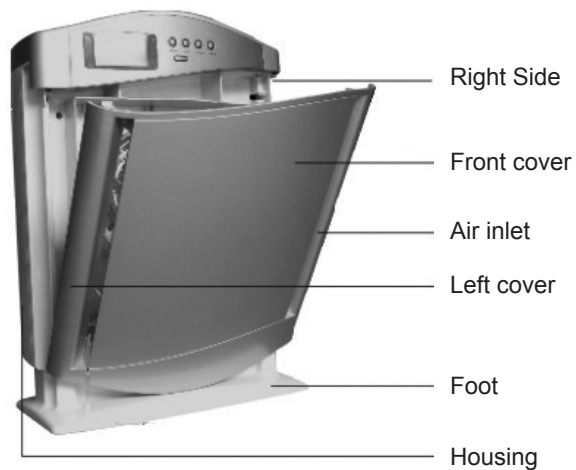

## Remote control:

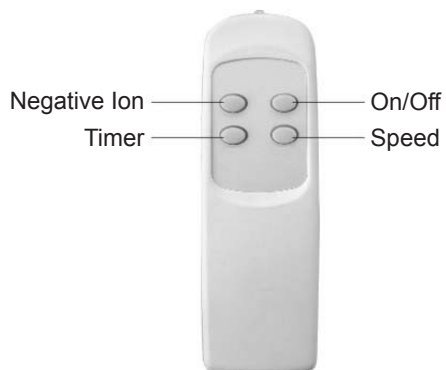

# Structure of the high efficient filter system

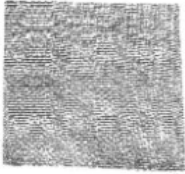

1. PP Filter (Prefilter) can filter out dust and bacteria which are bigger than  $20\mu\text{m}$  out of the air. It additionally helps to keep the HEPA filter more clean for a longer duration



2. The HEPA (High Effizient Partikel Abscheidung) Filter removes efficient dust, pollen and bacteria bigger than  $0,3\mu\text{m}$  and achieves therefore a increasment in the air quality

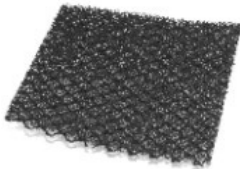

3. This filter can neutralize harmfull environmental gases. It is already activ at room temperature.

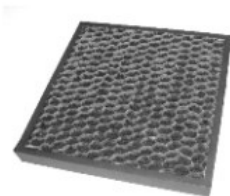

4. The active carbon filter can remove harmfull substances from the air like dust and bacteria.

## Exchangment of the filter



Pull with two hands carefully at the front cover, until it is opening and lift it upwards.



Remove the front cover and the filter.



Press the filter first at the top inside and then down in the appliance. Take care, that the polybag was removed before. The white leashes must show to the front lower side after the filter was inserted.



When putting the cover back on the appliance put the lower part first inside and then press the cover gently to the housing until it is correctly inserted.

## Disposal:

Packaging disposal:

Do not throw away the package materials. Please put it in the recycling bin.



Gift box: Paper, should be put to the old paper collection point.  
Plastic packaging material and foils should be collected in the special collection containers.

### Correct Disposal of this product



This marking indicates that this product should not be disposed with other household wastes throughout the EU. To prevent possible harm to the environment or human health from uncontrolled waste disposal, recycle it responsibly to promote the sustainable reuse of material resources. To return your used device, please use the return and collection systems or contact the retailer where the product was purchased. They can take this product for environmental safe recycling.

## Service and Repair:

If the appliance must be repaired, please get in touch with your trader or with the manufacturer:

**STEBA Elektrogeräte GmbH & Co KG**

Pointstr. 2

96129 Strullendorf / Germany

**Tel. 0 95 43 / 4 49 -17 oder -18**

Technische Data:

LR5

230V~ 30W

Noise level: < 30dB

Negative Ion: 3 Mio/cm<sup>3</sup> (in 10cm distance from the air outlet)

Room Size: 30-50m<sup>2</sup>

### Filter for replacement:

We will inform you about the latest purchasing contacts.



## Notices de sécurité :

Avant la mise en service prière de lire impérativement et attentivement le présent mode d'emploi et de le conserver,

- L'appareil est conçu seulement pour utilisation dans les ménages privés
- L'appareil ne sera branché que sur un réseau d'électricité dont la tension correspond à celle indiquée sur la plaque signalétique.
- Avant tous les travaux de nettoyage et d'entretien, débrancher absolument l'appareil et retirer la fiche secteur de la prise.
- Retirer la fiche secteur toujours en tirant sur la fiche et non sur le câble.
- Ne pas toucher la conduite de raccordement avec les mains mouillées
- Ne jamais nettoyer l'appareil de base sous l'eau courante ni le plonger dans l'eau.
- Ne laissez jamais l'appareil sans surveillance et soyez particulièrement vigilants en présence d'enfants.
- Vérifier de temps en temps si la conduite d'amenée présente des dommages. Pour éviter tout danger, les conduites d'amenée endommagées ne seront remplacées que par du personnel spécialisé.
- Après utilisation, prière de débrancher.
- L'appareil est approprié seulement aux fins décrites par la présente. Si l'appareil n'est pas utilisé conformément, il nous sera impossible de prendre la responsabilité de dommages éventuels.
- Ne jamais utiliser l'appareil sur ou à côté de surfaces chaudes.
- Installer l'appareil sur une surface fixe et bien plane. En raison de l'aération, faire attention qu'il y ait suffisamment de place autour de l'appareil.
- Ne pas insérer d'objets métalliques ni les doigts dans les sorties d'air.
- Pour remplacer le filtre, débrancher le connecteur.
- Ne pas utiliser l'appareil dans la salle de bain ni des pièces dans lesquelles humidité de l'air est importante.
- Toujours se servir de l'appareil avec un filtre mis en place correctement et la face avant fermée.
- Ne pas s'asseoir sur l'appareil ni y poser des objets.
- Ne pas utiliser à proximité de flammes afin d'éviter un incendie.
- Ne pas pulvériser de spray désodorisant dans l'appareil.

## Service:



- |                            |                            |                 |
|----------------------------|----------------------------|-----------------|
| 1. Affichage ions négatifs | 2. Affichage de la vitesse |                 |
| 3. Affichage du timer      | 4. Bouton marche/arrêt     |                 |
| 5. Anions tête             | 6. Bouton vitesse          | 7. Bouton timer |

### 1. Vitesse réglable

Si l'appareil est allumé/éteint par le bouton correspondant, il démarre à la puissance la plus faible et le signe de la vitesse du vent est tout en haut sur l'affichage. Si on a besoin de plus d'air, appuyer une ou deux fois sur le bouton de la vitesse, la vitesse du vent est alors réglée sur moyen ou maximum. C'est aussi représenté par un signe sur l'écran.

### 2. Réglage 12 h du timer

L'unité de base est 1 h. En appuyant une fois sur le bouton du timer, le temps est augmenté d'une heure. La plus longue durée qui peut être réglée est de 12 h. Une fois que le temps aura été réglé, il sera compté à rebours par minutes et l'appareil s'arrêtera quand la dernière minute sera écoulée. Le temps est indiqué sur l'écran.

### 3. Bouton ions négatifs

Si on a besoin d'anions, on appuiera sur le bouton ions négatifs. Si l'appareil produit des ions négatifs, ce sera affiché sur l'écran.

### 4. Télécommande :

Cet appareil est doté d'une télécommande. C'est facile de télécommander l'appareil, sachant que la distance ne devrait pas être trop grande et qu'il ne doit pas y avoir d'obstacles entre l'utilisateur et l'appareil, l'angle à l'appareil ne doit pas être trop grand non plus.

### 5. Fonction Memory :

Les réglages sont mémorisés lorsqu'on éteint l'appareil de telle sorte que les mêmes peuvent toujours être rappelés, quand l'appareil est mis en service.

## Structure:

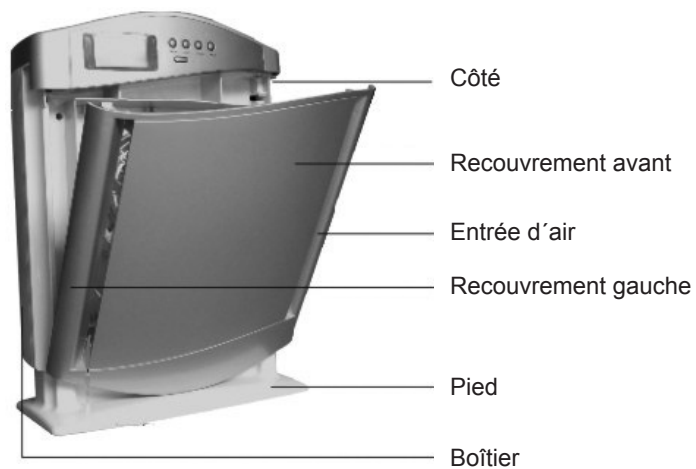

## Télécommande :

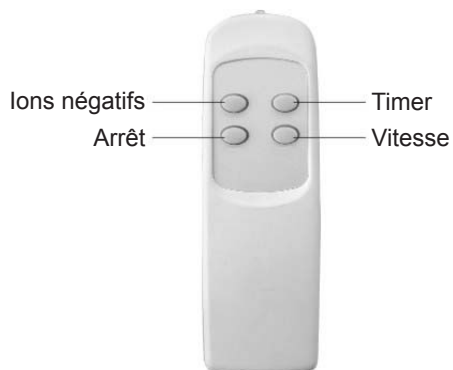

## Changement du filtre:



Avec précautions, tirez le couvercle des deux mains jusqu'à ce qu'il se détache et soulevez-le légèrement contre le haut.



Enlevez la partie frontale.



Glissez le filtre d'abord contre le haut puis contre le bas de l'appareil.

Veillez à ce que le sachet plastique dans lequel est emballé le filtre, ait bien été retiré avant. Les crochets blancs doivent être visibles en haut et en bas après l'installation du filtre.



Pour remettre le couvercle à sa place, appuyez ce dernier d'abord sur le bas de l'appareil, puis pressez doucement la partie supérieure, jusqu'à ce que le couvercle s'emboîte.

## Recyclage correct de ce produit:

Les appareils usagés doivent être mis de suite hors d'état de marche.

A l'intérieur de l'UE ce symbole indique, que ce produit ne peut pas être jeté aux ordures ménagères. Les anciens appareils contiennent des matériaux recyclables précieux, qui devraient être réutilisés et ne pas nuire à l'environnement ou plus précisément à la santé de la population par une élimination incontrôlée.

C'est pourquoi nous vous prions d'éliminer les appareils usagés uniquement auprès de l'office de traitement des déchets (déchetterie) ou renvoyer l'appareil à éliminer à l'endroit où vous l'avez acheté. Ce dernier se chargera alors du recyclage.

### **Élimination de l'emballage**

Ne jetez pas le matériel d'emballage, pensez au recyclage.

### **Emballage de l'appareil**

- Apportez les emballages en papier et en carton au point de collecte des vieux papiers
- Les feuilles et emballages en plastiques devraient également être jetés dans les collecteurs prévus à cet effet

Dans les exemples d'abréviation des matières plastiques vous trouverez : PE pour polyéthylène, le numéro d'identification 02 pour PE-HD, 04 pour PE-LD, PP pour polypropylène, PS pour polystyrol.

## Service à la clientèle :

Si toute attente, votre appareil devait nécessiter le service à la clientèle, veuillez s.v.p. vous adresser à l'adresse suivante. En cas de garantie, nous ferons enlever l'appareil. L'appareil doit être emballé de manière à pouvoir le transporter.

Les appareils non-emballés ne peuvent pas être acceptés !

STEBA Elektrogeräte GmbH & Co KG

Pointstr. 2 • D-96129 Strullendorf / Allemagne

Tél.: 0049 (0) 95 43 / 449-17 / -18 Fax: 0049 (0) 95 43 / 449-19

email: [elektro@steba.com](mailto:elektro@steba.com) Internet: <http://www.steba.com>

Attention: La réparation des appareils électriques doit uniquement se faire par du personnel qualifié, car une réparation inadéquate peut entraîner des dommages considérables.

Données techniques:

LR5 230V~ 30w

Volume sonore: < 30dB négative

Ions: 3 mio/cm<sup>3</sup> (à une distance de 10 cm de la sortie)

Domaine d'utilisation: 30-50m<sup>2</sup>



**Dit apparaat is een huishoudelijk apparaat en het is niet bestemd voor commercieel gebruik. Bewaar deze gebruiksaanwijzing zorgvuldig!**

## **Veiligheidstips**

- Stekker niet met vochtige handen aanraken
- Het apparaat aansluiten en gebruiken volgens de gegevens op het typeplaatje.
- Voor elk gebruik controleren!
- Niet gebruiken als het netsnoer beschadigd is of als de stekker niet goed in het stopcontact past.
- Onderdelen niet wijzigen: apparaat niet zelf repareren.
- Apparaat niet bij open vuur of op een vochtige plaats gebruiken.
- Apparaat niet gebruiken als kinderen er gemakkelijk bij kunnen: kinderen het apparaat niet laten bedienen.
- Niet op onvaste ondergrond plaatsen.
- Zet geen voorwerpen op het apparaat.
- Dompel het apparaat niet in water.
- Zorg tijdens gebruik voor voldoende vrije ruimte om het apparaat heen. Voorzijde en rechter – of linkerzijde van het apparaat vrij houden.
- Als het plaatoppervlak gescheurd is, het apparaat uitschakelen en eerst door de servicedienst laten repareren.
- Zorg voor onbelemmerde luchtaan – of – afvoer
- De fabricant is niet verantwoordelijk voor de gevolgen van verkeerd gebruik, bijvoorbeeld wanneer die door het niet respecteren van de gebruiksaanwijzing zijn veroorzaakt.
- Om gevaren te vermijden mogen reparaties aan het apparaat- bijv. Het vervangen van een beschadigd aansluitsnoer- uitsluitend worden uitgevoerd door de klantenservic
- Geen scherpe metalen voorwerpen of vingers in de luchtuitlaat steken.
- Om de filter te vervangen, de stekker uittrekken.  
Het apparaat niet in de badkamer of in kamers met hoge luchtvochtigheid gebruiken.
- Het apparaat alleen met correct aangebrachte filter en gesloten voorfront bedienen.
- Niet op het apparaat gaan zitten of voorwerpen op het apparaat leggen.
- Niet naast open vuur bedienen om brand te vermijden.
- Geen kamersprays in het apparaat spuiten.

# Voor het eerste gebruik:

## Uitrusting en werking:

### **Negatieve ionen**

Een speciale eigenschap van deze luchtreiniger is dat hij negatieve ionen kan produceren. Negatieve ionen komen in overvloed in de natuur voor zoals in bossen, watervallen, bergen en aan zee. Deze luchtreiniger is met een generator voor negatieve ionen uitgerust die grote hoeveelheden negatieve ionen door elektrische oplading genereert.

### **Progressief filtersysteem**

Een bijzonder kenmerk van dit apparaat is het 4-fasen-filtersysteem dat uit een PP-filter, HEPA-filter, koude katalysefilter en actieve koolfilter bestaat.

#### **1. PP-filter**

De PP filter (voorfilter) kan stofdeeltjes en bacteriën groter dan 20µm uit de lucht filteren. Bovendien helpt de filter de HEPA filter langer te gebruiken.

#### **2. HEPA-filter**

De HEPA filter kan effectief stofdeeltjes, pollen en bacteriën vanaf een grootte van 0,3µm verwijderen en genereert daardoor de zuivere lucht.

#### **3. Koude katalysefilter**

Deze filter kan schadelijke gassen neutraliseren. Deze filter is ook al bij kamertemperatuur actief.

#### **4. Actieve koolfilter**

Deze filter elimineert schadelijke stoffen zoals stof, bacteriën.

## Bediening:



- |                             |                      |              |
|-----------------------------|----------------------|--------------|
| 1. Negatieve ionen weergave | 2. Snelheidsweergave |              |
| 3. Timer weergave           | 4. Aan/uit knop      |              |
| 5. Anionen knop             | 6. Snelheidsknop     | 7. Timerknop |

### 1. Instelbare snelheid

Wanneer het apparaat aan de aan/uit knop ingeschakeld wordt, start het apparaat met het zwakste vermogen en staat het symbool windsnelheid helemaal boven in het display. Wanneer meer lucht nodig is, de snelheidsknop één of twee keer indrukken, dan wordt de windsnelheid op medium of maximum ingesteld. Dit wordt ook door een symbool in het display weergegeven.

### 2. 12h timer instelling

De basiseenheid is 1h. Door nog eens op de timerknop te drukken wordt de tijd met één uur verhoogd. De langste tijd die ingesteld kan worden bedraagt 12 h. Nadat de tijd ingesteld werd wordt de tijd per minuut afgeteld en stopt het apparaat na afloop van de laatste minuut. De tijd wordt in het display weergegeven.

### 3. Negatieve ionen knop

Wanneer men ionen nodig heeft dan drukt men op de negatieve ionen knop. Wanneer het apparaat negatieve ionen produceert dan wordt dit in het display weergegeven.

### 4. Afstandbediening:

Dit apparaat is met een afstandbediening uitgerust. Het apparaat kan op comfortabele wijze van op afstand bediend worden. Daarbij mag de afstand niet te groot zijn, mogen er geen hindernissen tussen de gebruiker en het apparaat staan en mag de hoek tot het apparaat niet te groot zijn.

### 5. Memory functie:

De instellingen bij het uitschakelen van het apparaat worden bewaard zodat dezelfde instellingen weer opgeroepen worden wanneer het apparaat weer in bedrijf genomen wordt.



## Opbouw:

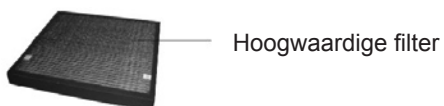
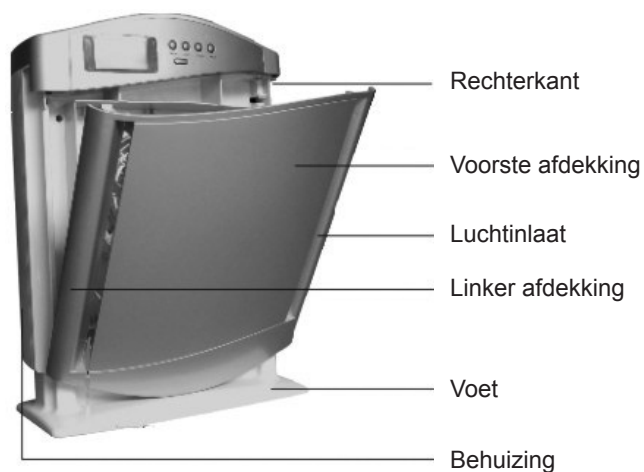

## Afstandbediening:

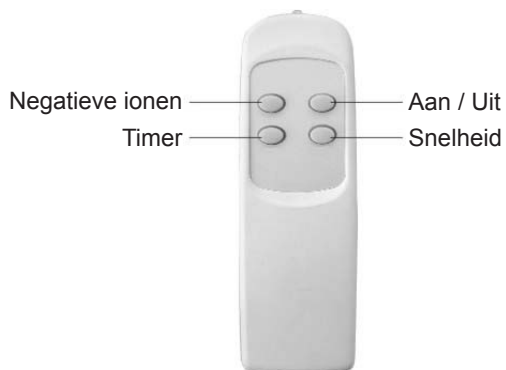

## Opbouw van de hoogwaardige filter:

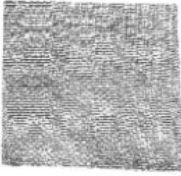

1. De PP-filter verwijdert stofdeeltjes en bacteriën boven  $20\mu\text{m}$ , zodat de HEPA filter een langere levensduur heeft



2. De HEPA (Hoog Efficiënte Partikel Afscheiding) filter verwijdert op doeltreffende wijze stofdeeltjes, pollen en bacteriën boven  $0,3\mu\text{m}$  en verbetert zo de lucht en genereert frisse lucht



3. Deze filter kan schadelijke milieugassen neutraliseren. Hij is ook al bij kamertemperatuur actief.

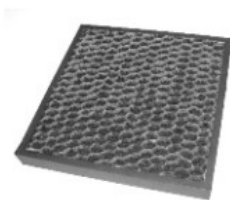

4. De actieve koolfilter verwijdert schadelijke stoffen in de lucht, zoals stof, bacteriën

## De filter vervangen:



Trek met beide handen voorzichtig aan de afdekking tot deze opengaat en hef hem lichtjes naar boven.



Verwijder de voorkant.



Druk de filter eerst naar boven en daarna naar beneden in het apparaat . Verzeker dat de kunststof zak van tevoren uitgenomen wordt. De witte strips moeten na het inzetten van voren beneden te zien zijn.



Bij het inzetten van de afdekking eerst het onderste deel inzetten, daarna het bovenste deel voorzichtig toe drukken tot de afdekking insluit.

### **Afgifte van verpakking en oud apparaat.**

Vraag bij uw speciaalzaak of bij uw gemeente om actuele informatie over de afgifte van de verpakking en van uw oude apparaat.

### **Garantie:**

Voor dit apparaat gelden de garantievoorwaarden die worden uitgegeven doo de duitse gebruiksaanwijzing.



### **Service:**

Steba Elektrogeräte GmbH & Co KG  
Pointstraße 2  
96129 Strullendorf /Germany  
Tel.: 09543/44917 oder -18

Datas:

LR5

230V~ 30W

Lautstärke: < 30dB

Negatieve Ionen: 3 Mio/cm<sup>3</sup>

Anwendungsbereich: 30-50m<sup>2</sup>

# **Garantie-Bedingungen**

**Gültig in der Bundesrepublik Deutschland.**

Dieses Gerät ist nur für den Gebrauch im Haushalt bestimmt. Schäden am Gerät, die bei bestimmungsgemäßem Gebrauch auf Werksfehler zurückzuführen sind und uns unverzüglich nach Feststellung und innerhalb der gesetzlichen Garantiezeit nach Lieferung an den Endabnehmer mitgeteilt wurden, beheben wir unentgeltlich nach Maßgabe der folgenden Bedingungen:

Eine Garantiepflicht wird nicht ausgelöst durch geringfügige Abweichungen von der Soll-Beschaffenheit, die für Wert- und Gebrauchstauglichkeit des Gerätes unerheblich sind sowie für Schäden aus nicht normalen Umweltbedingungen. Gebrauchsschäden an Oberflächenbeschichtungen oder Lackierung sowie Glasbruch fallen nicht unter Garantie. Die Behebung von uns als garantiepflichtig anerkannter Mängel erfolgt dadurch, daß die mangelhaften Teile durch einwandfreie Teile ersetzt werden.

Geräte, für die unter Bezugnahme auf diese Garantie eine Mangelbeseitigung beansprucht wird, sind an uns, sachgemäß verpackt und gereinigt, einschließlich Kaufbeleg einzusenden. Ersetzte Teile gehen in unser Eigentum über. Der Garantieanspruch ist nicht übertragbar und erlischt bei unsachgemäßem Gebrauch oder Zweckentfremdung, wenn Reparaturen oder Eingriffe von dritter Seite vorgenommen wurden; und zwar unabhängig davon, ob die Beanstandung hierauf beruht. Garantieleistungen bewirken weder eine Verlängerung der Garantiefrist noch setzen sie eine neue Garantiefrist in Lauf. Die Garantiefrist für eingebaute Ersatzteile endet zum gleichen Zeitpunkt wie die Garantiefrist für das ganze Gerät.

Kann der Mangel nicht beseitigt werden oder wird die Nachbesserung von uns abgelehnt oder unzumutbar verzögert, wird auf Wunsch des Endabnehmers innerhalb der gesetzlichen Garantiezeit ab Kauf- bzw. Lieferdatum entweder kostenfreier Ersatz geliefert oder der Minderwert vergütet oder das Gerät gegen Erstattung des Kaufpreises zurückgenommen.

Weitergehende Ansprüche, insbesondere solche auf Ersatz außerhalb des Gerätes entstandener Schäden sind ausgeschlossen.

480-12941 02/2008

**STEBA Elektrogeräte GmbH & Co. KG**  
Pointstraße 2 · 96129 Strullendorf / Germany  
Tel.: 0 95 43 / 449-0 Fax: 0 95 43 / 449-19  
eMail: elektro@steba.com Internet: <http://www.steba.com>